

一、组委会成员名单	2
二、竞赛规程	3
三、新冠肺炎防控措施	10
四、活动时间表	11
五、运动员名单	12
六、竞赛日程表	18
七、通讯录	24
八、场地路线图	26

名誉主任：李志刚（香洲区区委常委 宣传部部长）

主任：曹 勇（香洲区文化广电旅游体育局党组书记 局长）

副主任：张壮欢（香洲区文化广电旅游体育局党组成员 副局长）

委员：各代表队领队

仲裁组：段金秋 陈 瑀 刘 恒

竞赛组：陈惠华 练有杰

裁判长：陈 瑀

裁判员：赵秀艳 骆宏方 徐惠臣 余 溶 于占海

郭惠芳 王永芳 叶大成

编排记录组：刘 恒 练有杰

后勤保障组：钟健成 唐 林 陈玥君 邹小远

2022

“

”

## 一、主办单位

珠海市香洲区文化广电旅游体育局

珠海市香洲区体育总会

## 二、竞赛日期及地点

时间：2022年8-9月（视疫情防控要求动态调整）

地点：珠海市原动力运动俱乐部综合馆

## 三、比赛项目及组别

项目：混合团体赛，含男双、混双、男单

组别：甲组，18岁-45岁组（出生年份为：1978年—2004年）

乙组，45岁-65岁组（出生年份为：1957年—1977年）

## 四、参加办法

（一）本次比赛每队报名可含甲乙两组或单独报其中一组别，须报领队和教练员各1-2人，每组别男运动员最少4人、女运动员最少1人。符合参赛运动员资格的领队、教练可以上场比赛，但须在运动员栏报名方能参赛。一名运动员限报1项，不可兼项。

（二）各球队自由组队向主办方报名，队伍名称必须经主办方审核通过。

（三）报名采取先报先得原则（须资料齐全，按收到邮件时间排序），每个组别上限16支队伍。

（四）所有运动员应携带报名资料和二代身份证原件参加

比赛。

(五)按 2021 年区长杯乒乓赛的第一至第四名设 1-4 号种子。

## 五、运动员资格

(一)运动员必须符合以下条件之一，方可报名参赛。

1. 珠海市户籍。

2. 珠海市居住证(2022 年 8 月 1 日以前办理方有效)。

3. 珠海市社保证明(2022 年 6-7 月社保证明)。

4. 参加过 2021 年区长杯乒乓球赛的运动员可免提供证明，须在报名表上标注。

(二)经医生检查认为身体健康适于参加乒乓球比赛运动者，如有心脏病史、高血压病史或其它危重病史者，请遵医嘱谨慎报名参赛。

(三)年龄规定：参赛运动员必须是2004年8月1日前出生者。

(四)现役球员及在校学生不能参赛。

## 六、报名办法及预备会议

(一)各参赛队须填写统一的参赛报名表,内容要求准确无误、完整、字迹清晰。

(二)运动员需提交身份证或居住证或社保证明电子版。

(三)报名请关注“珠海市香洲区体育总会”微信公众号下载报名表，按要求填写报名信息。请各组别参赛队伍报名负责人

将上述所需材料电子版于8月19日前发送至指定邮箱：

zhxzqtyzh@163.com, 邮件标题备注为“队伍名+区长杯乒乓球”。  
报名须经主办方确认资料, 并在通知球队缴纳赛事保险费用后,  
方可完成报名。区体育总会联系人: 陈玥君, 0756-2316391。  
逾期报名无效或额满自动截止。

(四) 为保障赛事举办及运动员安全, 本次大赛由组委会  
统一购买运动保险, 每支参赛队交保险费按报名表人数(含领  
队及教练员) × 10元/人缴纳。

(五) 本次比赛除保险费外, 不收取其他费用。

(六) 预备会议

1. 时间: 待定。

2. 地点: 区文化广电旅游体育局三楼 308 会议室(柠溪  
文化广场B座)召开联席会议, 请各队派一名代表准时参加,  
并交报名表原件。联席会议通知比赛时间, 会议未出席的队伍,  
组委会默认其同意联席会议上的一切决定, 将不接受该队对本  
次联席会 议涉及内容的投诉。

## 七、竞赛办法

(一) 比赛执行中国乒乓球协会最新审定的《乒乓球竞赛规  
则》。

(二) 混合团体赛采用每场五局三胜, 每局 11 分制。

(三) 混合团体赛分为两个阶段。第一阶段小组循环赛, 打  
满三场; 每小组前二名进入第二阶段, 第二阶段淘汰附加赛, 采  
用三场二胜制决出名次, 且采用现场抽签落位。

(四) 小组循环赛名次决定办法: 每场比赛胜方得 2 分,  
负

方得 1 分，弃权或未完成比赛得 0 分。同组两队得分相等时，按两队相互比赛的胜负，胜者在前；若三队或三队以上得分相等，则计算他们之间的胜负比率，高者在前。

（五）混合团体赛出场顺序为：男双——混双——男单。

（六）开赛前 10 分钟各队将出场名单交现场裁判。迟到 10 分钟不到，按弃权处理。

（七）关于球拍的要求。

1. 关于球拍：运动员使用球拍必须符合中国乒乓球协会最新审定的《乒乓球竞赛规则》的规定：球拍两面不论是否有覆盖物，必须无光泽，且一面为黑色，另一面为其它色。拍身边缘上的包边应无光泽，不得呈白色；。

2. 关于发球：发球方法必须符合中国乒乓球协会《乒乓球竞赛规则》的规定。运动员发球时，有责任让裁判员或副裁判员看清他的发球符合规则要求。如果裁判员或副裁判员对发球的合法性不确定，在一场比赛中第一次出现时，可以中断比赛并警告发球员而不予判分。但此后如果该运动员的发球动作的正确性再次受到怀疑，不再警告而判失一分。无论是否第一次或任何时候，只要发球员明显没有按照合法发球的规定发球，他将被判失一分，无需警告；

（八）发球方必须将球向上抛不少于 16 厘米，球下降到被击出前不能碰到任何物体。

（九）比赛用球：比赛使用双鱼 V40+三星白色标准比赛乒乓球。

（十）上场队员不得着以白色为主调的比赛服装。

## 八、奖励办法

各组比赛录取前八名，第一至第三名分别颁发奖杯和奖牌；第四至第八名，分别颁发奖杯。

## 九、纪律规定

（一）各队领队、教练员、运动员要严格遵守比赛秩序、纪律。做到“尊重裁判、尊重对手、尊重观众、尊重自己”。

（二）比赛过程中不准无故弃权，不准弄虚作假，不准罢赛，准时到场参加比赛，弃权运动员能参加后续比赛，弃权队伍不予奖励。

（三）服从裁判员判罚，文明比赛，严禁相互打骂，或假借比赛故意伤害对手。如有球员在比赛场上或场下打斗，辱骂裁判员、工作人员，视其情节轻重，给以当事者停赛2年、取消队伍成绩、取消参赛资格、取消下一年度参赛资格、建议取消参加市级赛事等处罚，并通报所在单位。情节恶劣的交由公安部门依法处理。

（四）报名截止后任何一队不得增加或更换运动员（即使报名时未报满全队人数），违者取消该队之前比赛成绩及余下参赛资格。

（五）各队参赛领队教练员，对处理持有异议球队，可在事发1小时内，书面向大会仲裁委员会提出申诉，即予受理，经核查后作出答复。赛事组委会对违纪、违规运动队（员）的处理意见为最终处理决定。

（六）任何投诉必须以书面形式递交给组委会，不接受任何口头投诉。

(七) 坚决贯彻执行国家体育总局、省体育局反兴奋剂工作各项规定，严格禁止任何参赛运动员使用兴奋剂和其他违禁药品。如有违反将按相关规定进行严肃处理。

## 十、弃权 and 罢赛

(一) 弃权：在一场比赛进行中，参赛队员凡因伤病或其它原因不能继续比赛者按该场比赛弃权论。所有参赛队员必须在比赛开始前 10 分钟到场报到，一场比赛，参赛队员迟到超 5 分钟（以裁判员的时间为准），判该队员该场比赛弃权，如遇连场，队员可有不超过 10 分钟的休息。

(二) 罢赛：比赛中参赛队员应服从裁判，有异议可通过临场裁判员向裁判长反映，对裁判长的裁决仍有异议者，可向组委会仲裁组提出申诉。因参赛队员造成比赛不能进行或中断比赛，在临赛前拒绝出场，赛后拒绝领奖等，超过 5 分钟（经劝说、说服教育工作计算时间后）为罢赛。赛场一旦出现罢赛，组委会有权根据具体情况进行处罚。

## 十一、仲裁委员、裁判员

由组委会统一指派。

## 十二、其他

(一) 参赛队伍应落实香洲区疫情防控规定，并主动配合比赛场馆疫情防控要求，包括但不限于“测温、戴口罩、扫场所码”等。主办方有权根据香洲区防疫政策动态调整赛事防疫要求，各参赛队伍有义务且应主动落实。参赛运动员必须签写纸质版《自愿承担参赛责任风险及疫情防控风险承诺书》。

(二) 参赛队伍交通、食宿、医疗等费用一切自理。



（三）本规程未尽事宜（如有关补充通知、报到事宜等），由“珠海市香洲区体育总会”微信公众号进行公告，主办单位不再下发书面通知。本规程解释权及修改权均属主办单位。

## **一、防疫物资准备及场地消毒**

现在配备体温枪、免洗手消毒液、口罩等防护用品。赛前对场地进行消毒清洁。

## **二、入场筛查**

对进入比赛场所的全体员工与参赛选手检测体温和健康状况，做好体温检测、与登记工作。入场的所有人员须佩戴口罩，进场后方可摘下。

## **三、发现上报**

发现体温异常，或有咳嗽、胸闷、乏力等疑似症状的，第一时间报 120 和区疾控中心，将该人员带至隔离观察室，严禁外出。同时通知该人员家属，相关医疗机构。由相关医疗机构完成转送工作。

## **四、应急指挥**

一旦出现疑似或确诊病例，第一时间报区社会事业局、区疾控中心，配合属地卫生健康部门开展现场防控工作，做好消毒和隔离等工作，严防疫情扩散。

### 8月27日时间流程

序号	日期	项目	时间	场地	备注
1	上午	进场（测体温、扫粤康码）	8:00-8:30	原动力球馆	12个场地同时开赛
2		自行热身活动	8:30-8:50		
3		首轮比赛运动员集合进行入场式	8:50-9:00		
4		甲、乙组团体第一阶段第一轮比赛	9:00-10:00		
5		甲、乙组团体第一阶段第二轮比赛	10:00-11:00		
6		甲、乙组团体第一阶段第三轮比赛	11:00-12:00		
7		午休	12:00-13:30		
8	下午	自行热身活动	13:30-13:50	原动力球馆	6个场地同时开赛
9		首轮比赛运动员集合进行入场式	13:50-14:00		
10		甲组团体第二阶段第一轮比赛	14:00-15:00		
11		甲、乙组团体第二阶段半决赛	15:00-16:00		
12		甲、乙组团体第二阶段决赛	16:00-17:00		
13		颁奖仪式	17:00-17:20		
14		比赛结束	17:20		

## 甲组

### 翠香街道山场社区1队

领 队：招莉莉                      教 练：梁 松  
男运动员：梁 松   吴进吉   陈炳雄   彭善军   余 溶  
                    曹先辉  
女运动员：招莉莉

### 凤山精英二队

领 队：梁宗诗                      教 练：  
男运动员：梁宗诗   邓继春   朱庆昌   余景辉  
女运动员：黄 妹

### 高校联队

领 队：曾志鹏                      教 练：曾志鹏  
男运动员：张沿一   许倬铨   温俊凯   曾志鹏  
女运动员：顾培蒂   卢星伊

### 超冠乒乓球训练中心

领 队：伍志明                      教 练：赵彦凯  
男运动员：梅 斌    赵彦凯    伍志明    周明超    叶锦豪  
                    赖金良  
女运动员：苏晓鸣    谢芳好

### 南屏先锋队

领 队：陈太福                      教 练：刘 平  
男运动员：万 明    陈沛泳    刘 平    吴玉庆    李 昊  
女运动员：程 茜

### 疯狂红酒队

领 队：吕海锋                      教 练：吕海锋  
男运动员：吕海锋    韩秋亚    黄荣佳    鲁保进  
女运动员：王艳兰

### 广工众智队

领 队：梁明富                      教 练：曾永平  
男运动员：梁明富    吴辉亮    谢宇晖    黄浩毅    廖 智  
女运动员：冯丹彤    张婉容

## 乙组

### 庵一丁队

领 队：袁燕群                      教 练：杨志新  
男运动员：林 东   杨志新   胡洪辉   林志强   袁燕群  
                  陈永锋  
女运动员：苏少群

### 珠海香洲区老协梅华振天队

领 队：彭巧娜                      教 练：彭一江  
男运动员：刘耀光   陈坚明   何咏龙   欧继强   杨成开  
女运动员：李 娜   王兰冰

### 翠香街道山场社区2队

领 队：张大强                      教 练：梁卓华  
男运动员：张大强   梁卓华   谢洪国   彭志杰   董 强  
女运动员：王新华   黄素兰

### 凤山精英队

领 队：廖翠婵                      教 练：  
男运动员：林永升   周维新   吴洪柘   李大有  
女运动员：陈秀丽



### 湾仔体协乒乓球1队

领 队：麦国强                      教 练：罗德胜  
男运动员：罗德胜 林 争 卓冠伟 郭强仔  
女运动员：莫锦艺 吴卓秀

### 馨宇星队

领 队：黄志标                      教 练：钟 毅  
男运动员：黄志标 钟 毅 廖登发 陈利生 金海平  
女运动员：赖碧霞

### 翠香街道柠溪社区乒乓球队

领 队：吴国斌                      教 练：陈岸波  
男运动员：周英伦 黄浩祥 钟胜元 李金全 何东宏  
女运动员：严 萍 陈岸波 李 燕

### 北师大队

领 队：曾志鹏                      教 练：曾志鹏  
男运动员：高 嵘 毕世宏 郑 平 赵永宽  
女运动员：甄爱芳 朱 青 薛 竟



### 明海队

领 队：朱赞京                      教 练：林剑波  
男运动员：朱赞京   林剑波   赖齐欢   黄 彪  
女运动员：谭美婵

### 狮山1队

领 队：杨振华                      教 练：何 敏  
男运动员：何 敏   林建华   朱柬平   李双发   周 博  
女运动员：罗 莉

### 狮山2队

领 队：古晓华                      教 练：  
男运动员：王谷平   刘 锐   欧辉鹏   黄小卫   李志耕  
                关宇文  
女运动员：陆韧年   黄凌冰

### 狮山3队

领 队：欧泽明                      教 练：  
男运动员：吴文富   陈海球   麦澄滔   文宪斌   欧泽明  
女运动员：莫惠勤

日期	时间		内容	地点
8月27日 (星期六)	上午	9:00-10:00	甲、乙组团体第一阶段第一轮比赛	原动力运动俱乐部综合馆
		10:00-11:00	甲、乙组团体第一阶段第二轮比赛	
		11:00-12:00	甲、乙组团体第一阶段第三轮比赛	
	下午	14:00-15:00	甲、乙组团体第二阶段八进四	
		15:00-16:00	甲、乙组团体第二阶段半决赛	
		16:00-17:00	甲、乙组团体第二阶段决赛	
		17:00-17:20	颁奖	

2022

"

"

—

## 第一阶段

A 组		1	2	3		积分	计算	名次
1	南屏先锋队	/	甲组 007 9 台 08-27 11:00	甲组 004 9 台 08-27 10:00				
2	广工众智队			甲组 001 9 台 08-27 09:00				
3	疯狂红酒队							

B 组		1	2	3	4	积分	计算	名次
1	超冠乒乓球训练中心	/	甲组 008 10 台 08-27 11:00	甲组 005 10 台 08-27 10:00	甲组 002 10 台 08-27 09:00			
2	翠香街道山场社区 1 队			甲组 003 11 台 08-27 09:00	甲组 006 11 台 08-27 10:00			
3	凤山精英二队				甲组 009 11 台 08-27 11:00			
4	高校联队							

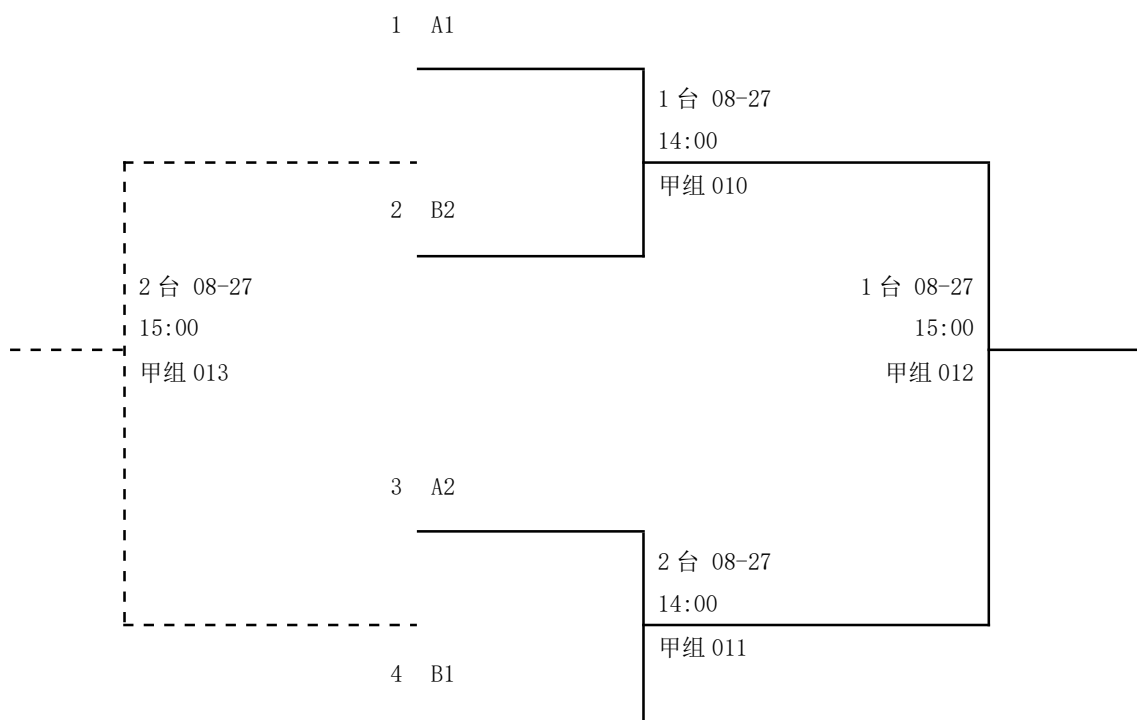

2022

"

"

—

## 第一阶段

A 组		1	2	3	4	积分	计算	名次
1	香洲区老协梅华振天队		乙组 017 场地 1 08-27 11:00	乙组 009 场地 1 08-27 10:00	乙组 001 场地 1 08-27 09:00			
2	馨宇星队			乙组 002 2 台 08-27 09:00	乙组 010 2 台 08-27 10:00			
3	凤山精英队				乙组 018 2 台 08-27 11:00			
4	十字门队							

B 组		1	2	3	4	积分	计算	名次
1	狮山 1 队		乙组 019 3 台 08-27 11:00	乙组 011 3 台 08-27 10:00	乙组 003 3 台 08-27 09:00			
2	明海队			乙组 004 4 台 08-27 09:00	乙组 012 4 台 08-27 10:00			
3	翠香街道柠溪社区乒乓球 球队				乙组 020 4 台 08-27 11:00			
4	湾仔体协乒乓球 1 队							

C 组		1	2	3	4	积分	计算	名次
1	狮山 2 队		乙组 021 5 台 08-27 11:00	乙组 013 5 台 08-27 10:00	乙组 005 5 台 08-27 09:00			
2	庵一丁队			乙组 006 6 台 08-27 09:00	乙组 014 6 台 08-27 10:00			
3	湾仔体协乒乓球 2 队				乙组 022 6 台 08-27 11:00			
4	翠香街道快乐队							

D 组		1	2	3	4	积分	计算	名次
1	翠香街道山场社区 2 队		乙组 023 7 台 08-27 11:00	乙组 015 7 台 08-27 10:00	乙组 007 7 台 08-27 09:00			
2	凤山实力队			乙组 008 8 台 08-27 09:00	乙组 016 8 台 08-27 10:00			
3	狮山 3 队				乙组 024 8 台 08-27 11:00			
4	北师大队							

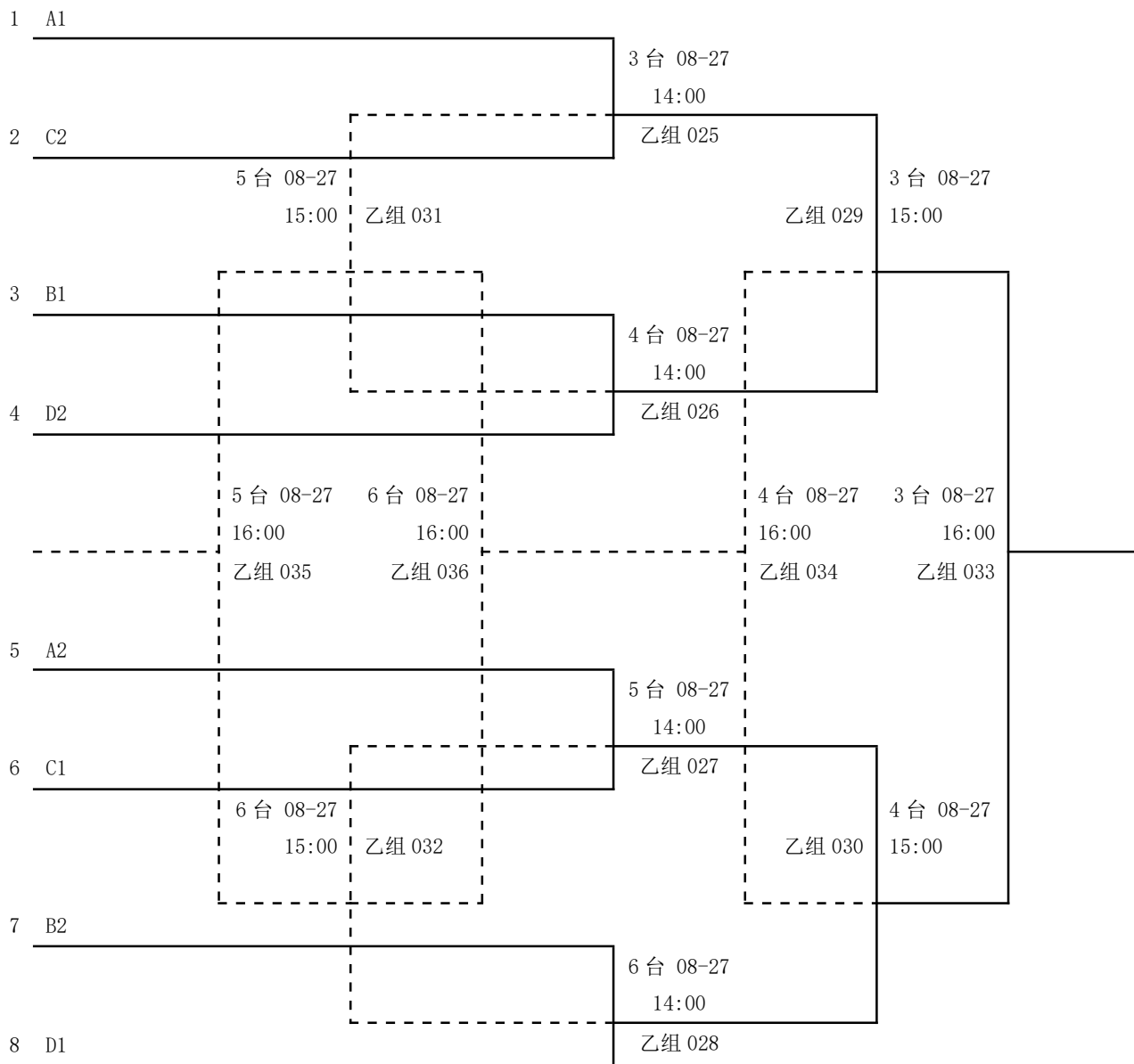

## 甲组

序号	队名	联系人	联系电话
1	翠香街道山场社区 1 队	招莉莉	13702760157
2	凤山精英二队	梁宗诗	18926982629
3	高校联队	曾志鹏	13726266764
4	超冠乒乓球训练中心	伍志明	13527206270
5	南屏先锋队	陈太福	13702572189
6	疯狂红酒队	吕海锋	15876650118
7	广工众智队	梁明富	18928096894



## 乙组

序号	队名	联系人	联系电话
1	庖一丁队	袁燕群	13532269282
2	香洲区老协梅华振天队	彭巧娜	13702322837
3	翠香街道山场社区 2 队	张大强	13809234289
4	凤山精英队	廖翠婵	15875618220
5	凤山实力队	石蔚斌	13823008212
6	翠香街道快乐队	周剑	13926930624
7	十字门队	柯三兵	13680396326
8	湾仔体协乒乓球 2 队	吴志光	13826217257
9	湾仔体协乒乓球 1 队	麦国强	13672720101
10	馨宇星队	黄志标	13075648168
11	翠香街道柠溪社区乒乓球队	吴国斌	13005760869
12	北师大队	曾志鹏	13726266764
13	明海队	朱赞京	13928007737
14	狮山 1 队	杨振华	18928013083
15	狮山 2 队	周博	13726222382
16	狮山 3 队	欧泽明	13322861964

